

# Application **STATOP 4860**

## Régulation Chaud/Froid

### Exemple d'application : l'injection plastique

Pour garantir une qualité constante des pièces plastiques, il est très important de réguler la température du moule à environ 120°C. Une circulation d'huile est incorporée dans le moule. La matière plastique est injectée à une température assez élevée; l'huile en circulation doit être refroidie au fur et à mesure de la montée en température du moule.

Régler les paramètres suivants :

FUNC = BASC	CYC1 = 18.0 (sec)
IN1 = PT.DN	O1FT = BPLS
IN1U = °C	OUT2 = COOL
DP1 = 1-DP	O2TY = 4-20
OUT1 = REVR	O2FT = BPLS
O1TY = RELY	

- Régler SP1 à 120°C et CPB sur 100 (%)
- Lancer la procédure d'autoréglage (avec SP1=120°C). Le régulateur calculera les nouvelles valeurs de PID.

NOTA : Le STATOP 4860 est spécialement conçu avec une zone morte auto-adaptative. Ce nouveau type d'action interdit, en régime stabilisé, un chauffage et un refroidissement simultanés.

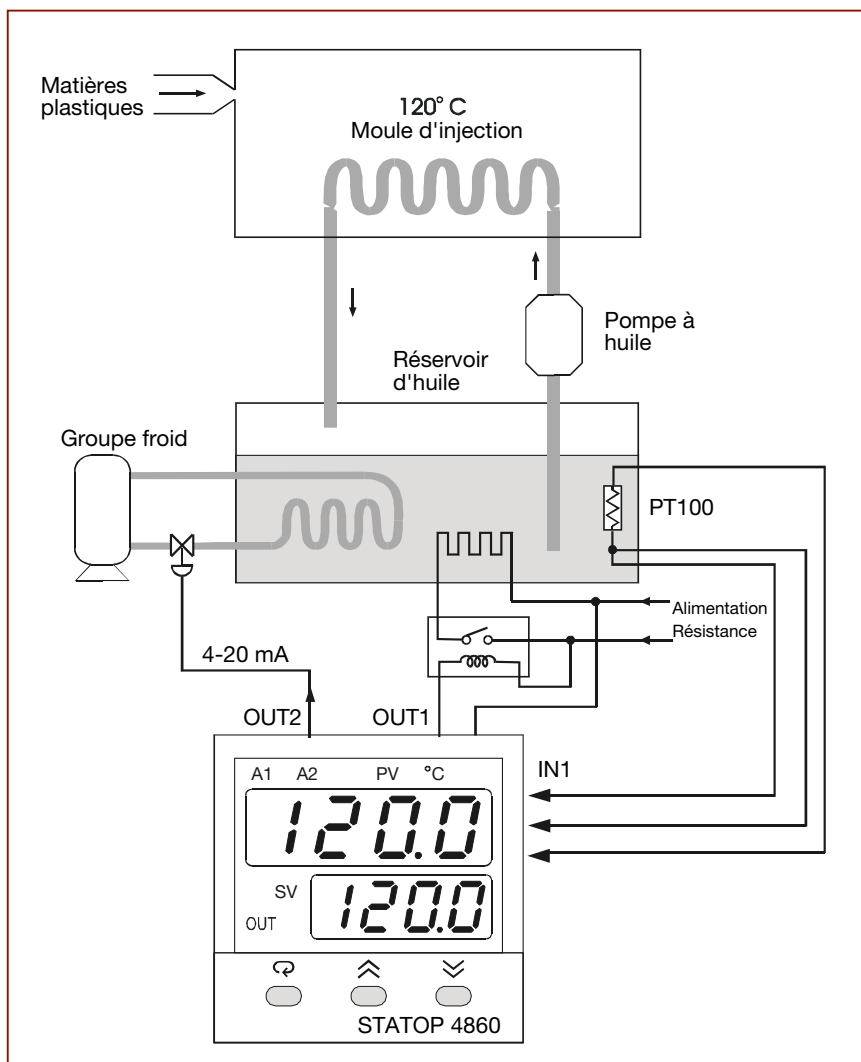

907009436 - Ed.1 - VS 09/02. Document non contractuel.